

Flangia molto potente  
 Completamente in acciaio trattato  
 Braccio di serraggio scorrevole  
 Fissaggio M12 e M16



**Flangia KOSTO**

Potenza di serraggio	Fissaggio	Portata di flangiatura	Altezza di serraggio	Coppia di serraggio	Ref.
25000 N.	M 12	32 a 97	0 a 63 mm	100 N.m	08-012
25000 N.	M 16	32 a 97	0 a 63 mm	100 N.m	08-016

Vite di fissaggio (classe 12/9) e attacco di serraggio (liscio) forniti

Ref.

Chiave di serraggio

08-344

Che comprende:

1 maniglia scorrevole ( quadrata da 1/2" )

1 bussola esagonale da 13 mm



25000

Newton

Per Tavoli a scanalature a partire da 14 mm piastre modulari M 12 e M 16

**Fissaggio della guida**

una vite classe 12/9 M12 o M16 (fornita)

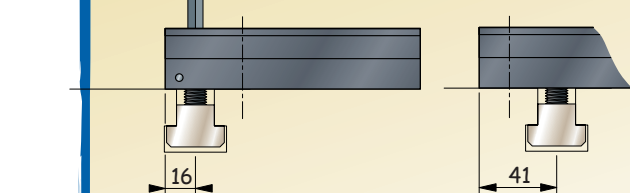

**Flangiatura**

chiave a bussola Ref. 08-344  
 100 N.m = 25000N

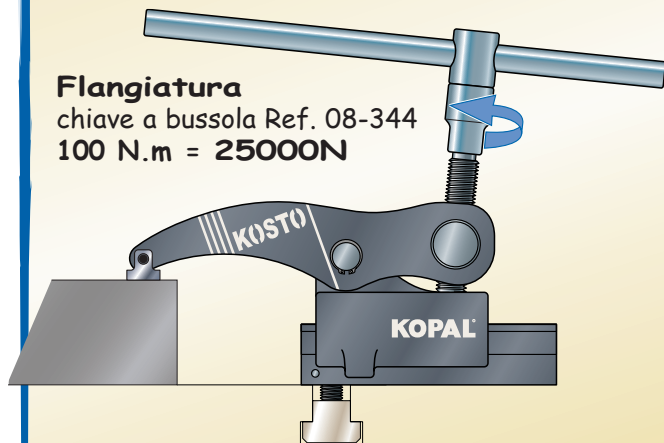

**Posizionamento con scorrimento**

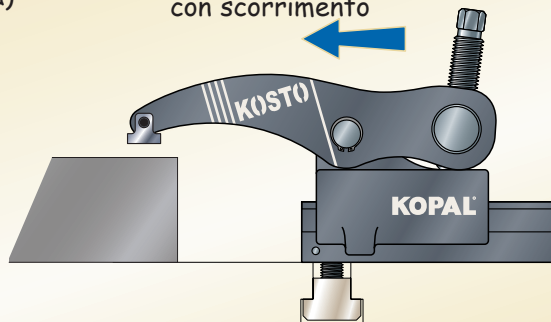

**Passaggio**

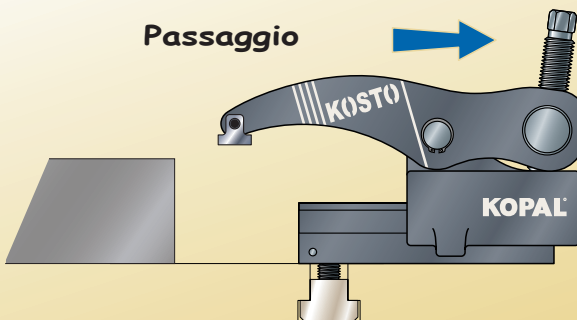

**Accessori**

Ref.

Blocco di sollevamento 60 mm in acciaio

Fissaggio M12 **08-003**

Fissaggio M 16 **08-004**

Blocco di sollevamento 120 mm in acciaio

Fissaggio M 12 **08-005**

Fissaggio M 16 **08-006**

consegnato con vite di fissaggio classe 12/9

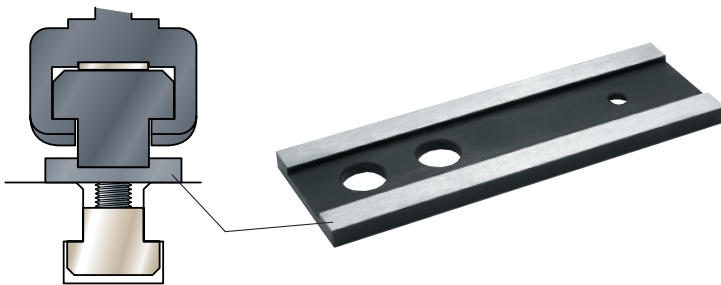

**Tavola di base** in acciaio

Per l'uso longitudinale della flangia su una scanalatura superiore a 18 mm

Fissaggio M 12 **08-001**

Fissaggio M 16 **08-002**

Guida in acciaio

Fissaggio M 12

Fissaggio M 16

**08-007**

**08-008**



08-012  
08-016

SW 13

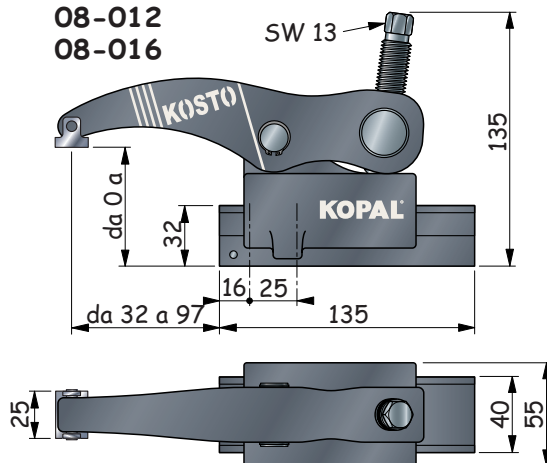

08-003 / 08-004  
08-005 / 08-006

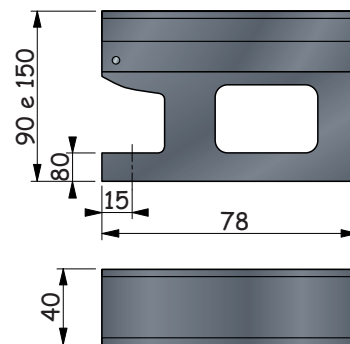

**Attacchi di serraggio**

(con coppia di fissaggio)

tipo

Ref.

Liscio

**08-602**

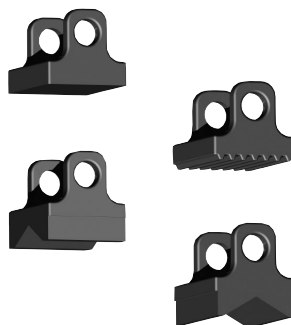

Striato

**08-604**

V longitudinale

**08-606**

V trasversale

**08-608**

**Tasselli M 12**  
Scanalatura Ref.

**M 16**  
Ref.

14 mm **90-150**

16 mm **90-155**

18 mm **90-160**

20 mm **90-165**

22 mm **90-170**

24 mm **90-175**

28 mm **90-180**

**90-250**

**90-255**

**90-260**

**90-265**

**90-270**

